

CREASE-PATTERN POUR LE NAIN

UTILISÉ DANS L'ORCHESTRE "BOJB" & "IL ÉTAIT UNE FOIS..."

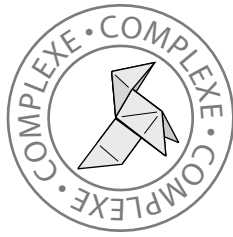

© Eric Joisel, 2004

1

En box pleating, on s'efforce d'utiliser des "grilles" divisibles par 8, pour qu'on puisse l'obtenir facilement par pliage. La grille que j'ai utilisée les premières fois faisait 24 x 24 unités (soit :3 puis :8). Mais les bras étaient un peu courts, et les coins donnant les détails du visage (A-B-C-D) seulement 3, insuffisants. Pour résoudre ces problèmes, cette grille fait 28 x 28, et est plus facile à obtenir en mesurant qu'en pliant...

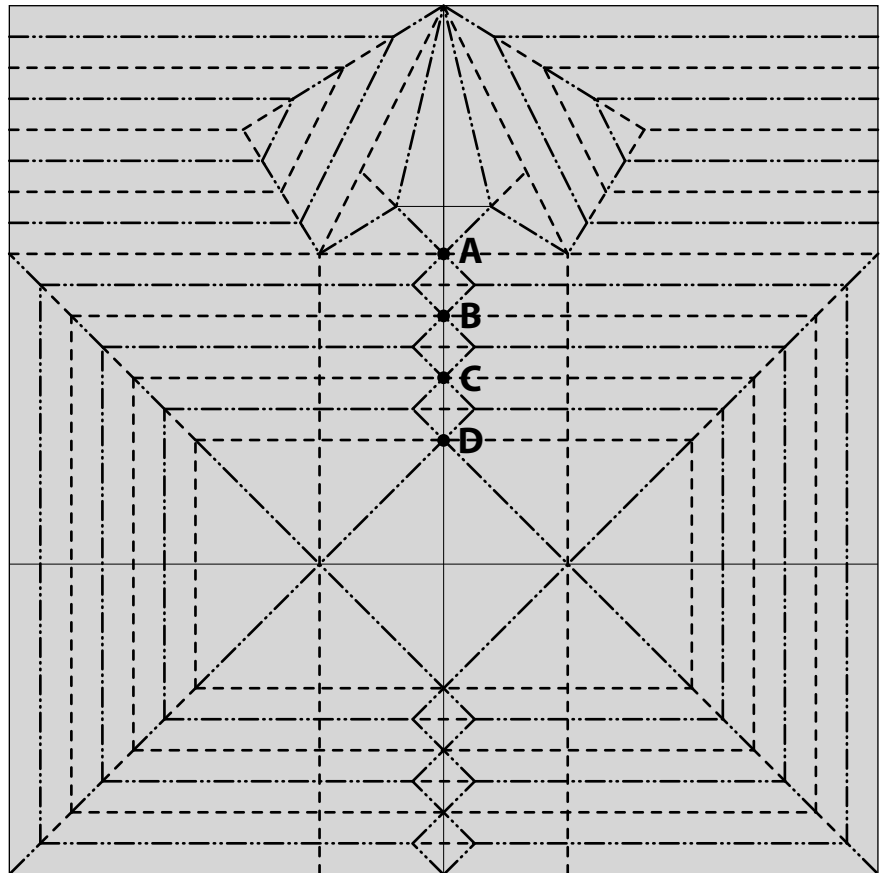

2

Après avoir pré-plié TOUS les plis de l'étape 1 dans le sens indiqué, la mise en forme (collapse) commence : mettre d'abord en forme les plis de la partie gris foncé.

PAPIER :

Vu les épaisseurs, notamment dans les bras, un papier assez mince et résistant est de rigueur. Pour le modèle final, 50 cm permettra d'être à l'aise. Un foil facilitera la partie modelage, un papier artisanal wet-folding produira bien sûr un plus beau résultat.

Vous êtes sûr que ça donne pas un chat ?

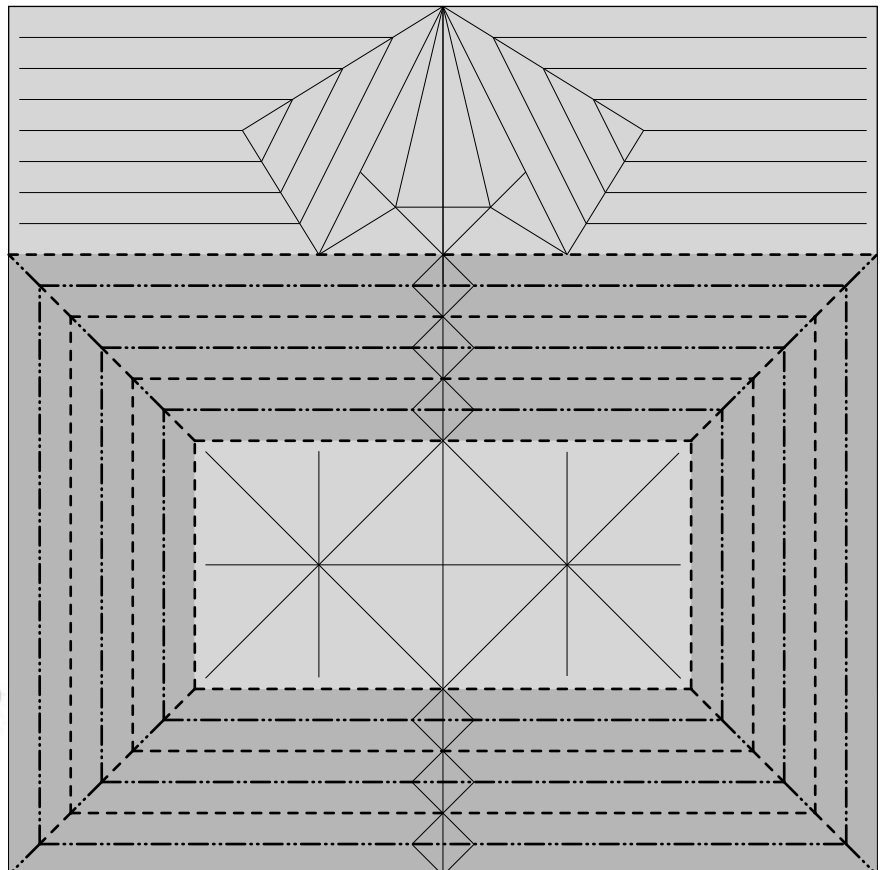

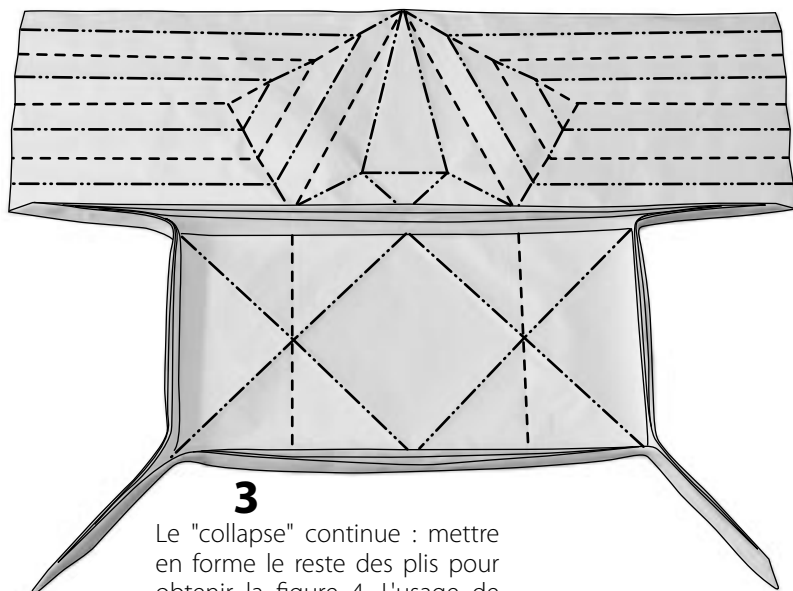

3

Le "collapse" continue : mettre en forme le reste des plis pour obtenir la figure 4. L'usage de mini pinces à linge peut aider...

Un kimono, peut être ?

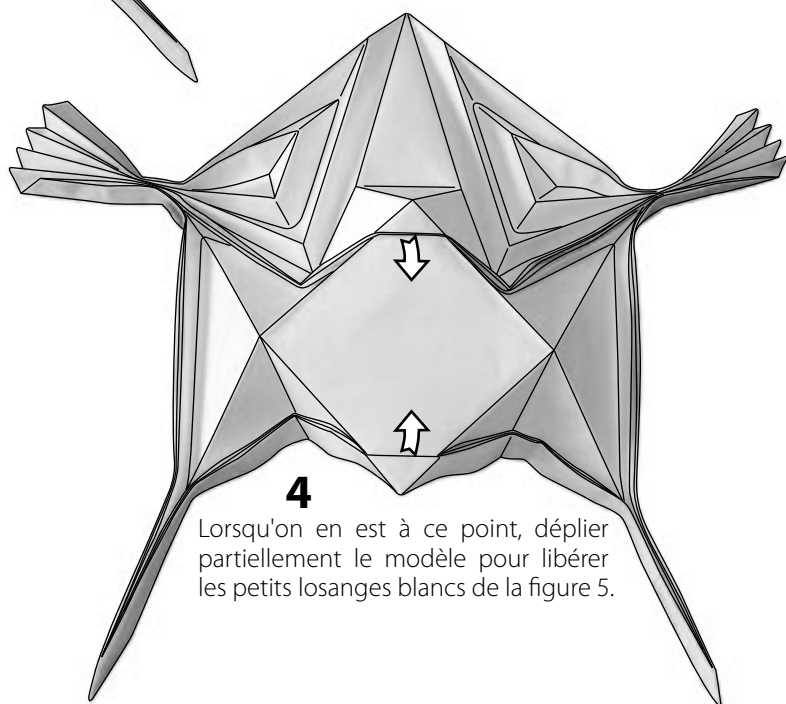

4

Lorsqu'on en est à ce point, déplier partiellement le modèle pour libérer les petits losanges blancs de la figure 5.

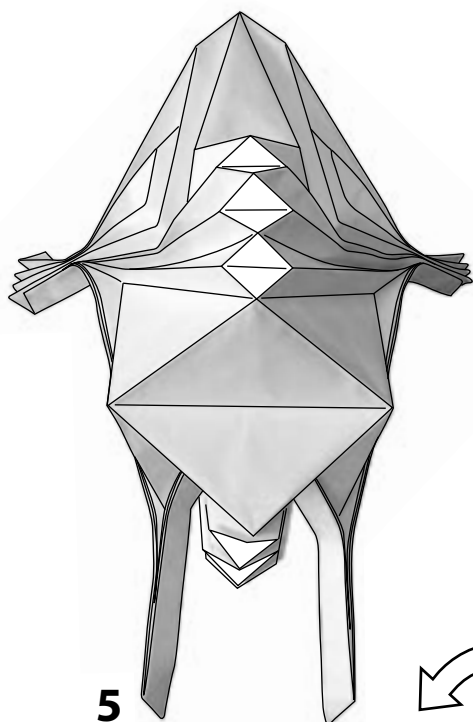

5

Une fois ces petits losanges libérés, on peut aplatir totalement le modèle, pour obtenir la figure 6.

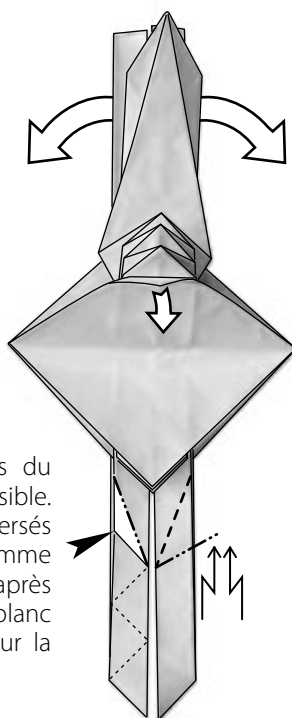

6

Plier les bras et les détails du visage aussi loin qu'il est possible. "Crimp" (ou double renversés intérieurs) pour les pieds, (comme indiqué sur la jambe droite), après avoir enfoncé le triangle blanc intérieur (comme indiqué sur la jambe gauche).

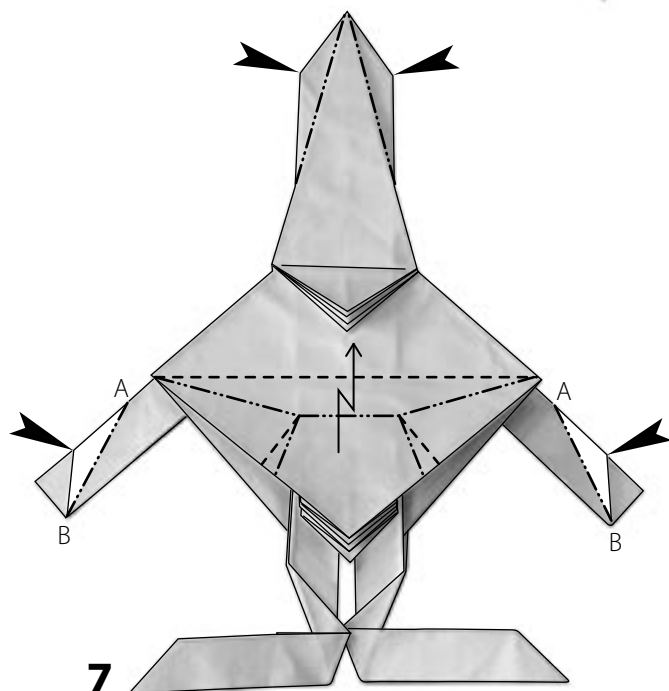

7

Bonnet : enfoncements semi-ouverts. Culotte : "pleat" (pli zig-zag). Mains : d'abord enfoncements semi-ouverts des pouces (triangles blancs), puis se baser sur le pli AB pour effectuer 3 renversés intérieurs sur chaque doigt.

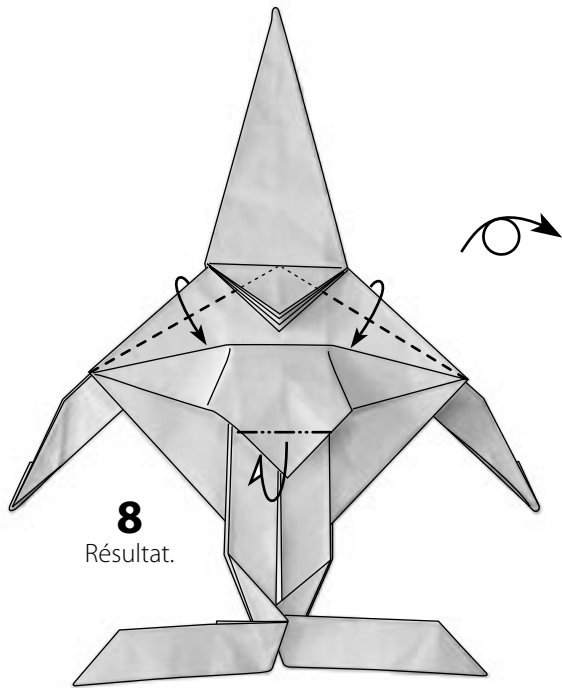

8
Résultat.

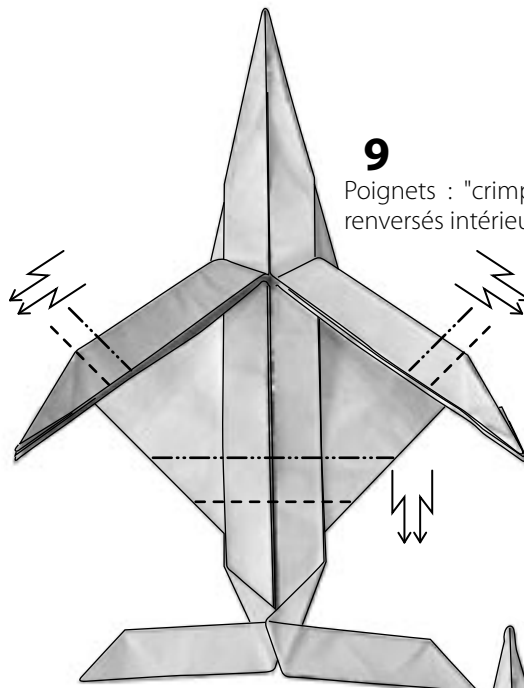

9
Poignets : "crimps" (ou doubles renversés intérieurs). Veste : idem.

11
La fermeture du dos : Les couches DEF ont été insérées dans la pochette formée par les couches ABC.

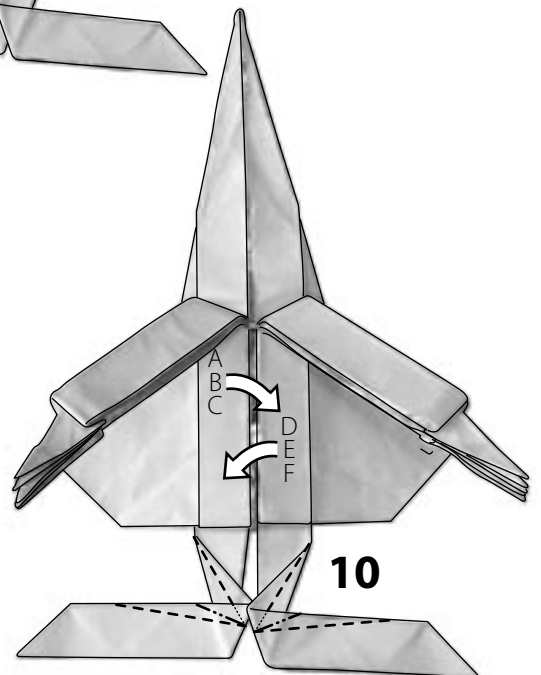
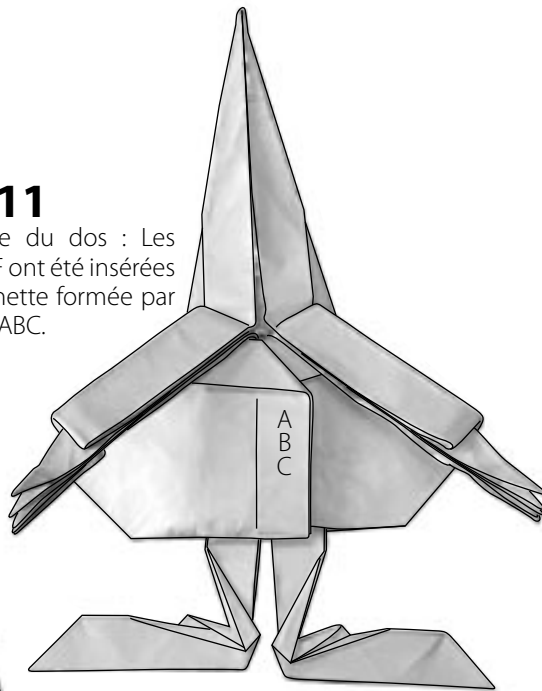

Résultat. Déplier les 3 couches ABC et DEF, pour préparer la fermeture du dos. Profitez-en pour faire un revers à la veste (voir fig. 12). Chevilles : plis pivots.

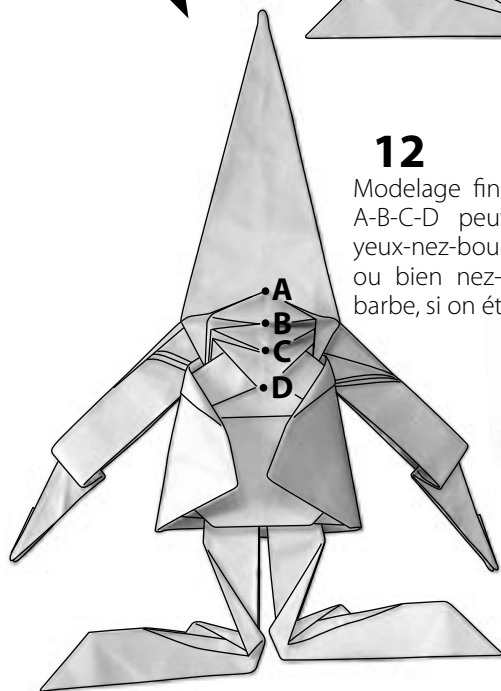

12
Modelage final. Les coins A-B-C-D peuvent former yeux-nez-bouche-menton, ou bien nez-moustache-barbe, si on étire C et D.

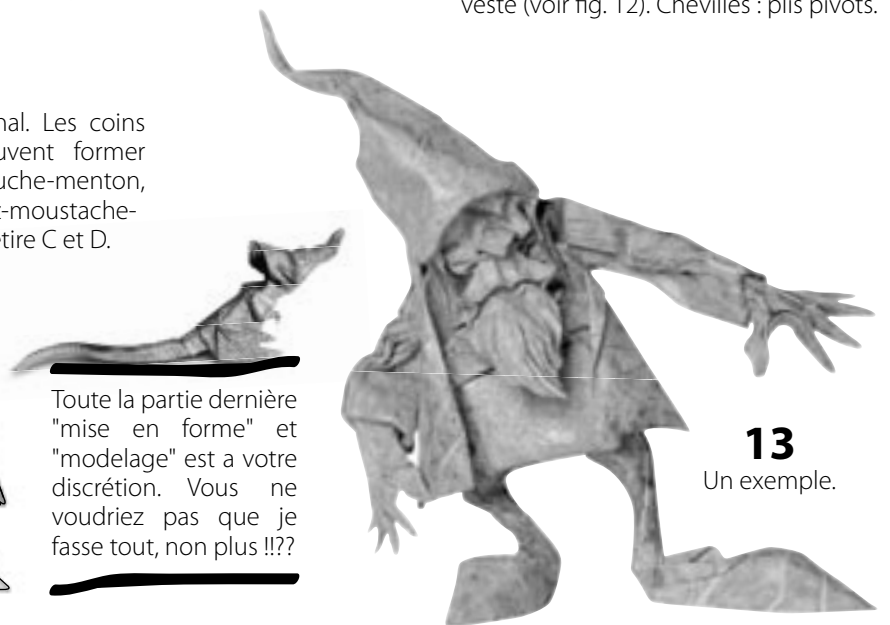

13
Un exemple.

Toute la partie dernière "mise en forme" et "modelage" est à votre discrétion. Vous ne voudriez pas que je fasse tout, non plus !???